



WWW.DOCKS.COM

60-0029-2018

GM HYD-100132

P1



36	BOYAU HYD FEMELLE / FEMALE HYD HOSE (RED)	30-0082	1
35	BOYAU HYD MALE/ MALE HYD HOSE (GREEN)	30-0081	1
34	PANNEAU SOLAIRE / SOLAR PANEL 20 WATTS (24V)	30-0090	1
33	SUPPORT PANNEAU SOLAIRE / SOLAR PANEL HOLDER	40-5140	1
32	BRAS DE PANNEAU / PANEL ARM	40-5116	1
31	SUPPORT DE BATTERIE / BATTERY HOLDER (2018)	40-4049	1
30	SUPPORT POMPE HYD. / HYD. PUMP SUPPORT (2018)	58-0060	1
29	ÉCROU NYLON / LOCK NUT 1/2-13	32-0004	28
28	ECROU NYLON / LOCK NUT 3/8-16	32-0003	20
27	RONDELLE FREIN / LOCK WASHER 1/2	33-0010	2
26	BOULON / BOLT 1/2-13 x 5"	31-0319	4
25	BOULON / BOLT 1/2-13 x 2"	31-0307	2
24	BOULON / BOLT 1/2-13 x 1 1/2"	31-0305	8
23	BOULON / BOLT 1/2-13 x 4" LG	31-0315	12
22	BOULON / BOLT 3/8-16 x 5"	31-0219	4
21	BOULON HEXAGON 1/2-13 x 1"	31-0303	1
20	BOULON HEXAGON 1/2-13 x 2-1/2"	31-0309	4
19	BOULON / BOLT 3/8-16 x 4-1/2"	31-0217	4
18	BOULON / BOLT 3/8-16 x 3"	31-0211	4
17	BOULON / BOLT 3/8-16 x 1"	31-0203	8
16	VIS / SCREW# 10 x 3/4"	31-1020	16
15	GOUPILLE / HITCH PIN	30-0003	4

64	POULIE ROULEMENT / BEARING PULLEY 5 3/4"	21-3095	6	14	LOQUET DE PATTE / LEG PIN 7" STAINLESS	40-5151	4
63	POULIE ROULEMENT / BEARING PULLEY 4 3/4"	21-3066	3	13	STABILISATEUR PETIT / SMALL BRACE	21-3064	2
62	CABLE CYLINDRE LONG / CABLE CYLINDER LONG 3/8 x 238 1/2"	247-119	1	12	STABILISATEUR SECONDAIRE / SECONDARY BRACE	21-3023	4
61	CABLE CYLINDRE COURT / CABLE CYLINDER SHORT 3/8 x 90 1/4"	247-118	1	11	STABILISATEUR PRINCIPAL / MAIN BRACE	20-3215	2
60	CABLE LEVIER / CABLE 3/8 x 228"	247-122	2	10	COUVERCLE SUPPORT CYLINDRE / CYLINDER COVER	10-3038	1
59	RONDELLE PLATE / FLAT WASHER 5/8	33-0005	2	9	SUPPORT DE CYLINDRE ASS. / CYLINDER SUPPORT ASS.	58-0035	1
58	ÉCROU NYLON / LOCK NUT 5/8-11	32-0016	4	8	STRUCTURE CÔTÉ DROIT/ RIGHT SIDE FRAME	20-3213	1
57	ÉCROU HEXAGON / HEXAGON NUT 5/8-11	32-0017	2	7	STRUCTURE CÔTÉ GAUCHE / LEFT SIDE FRAME	20-3212	1
56	ÉCROU NYLON / LOCK NUT 1/2-13	32-0004	8	6	STRUCTURE AVANT-ARRIÈRE / FRONT - BACK FRAME	40-0059	2
55	BOULON / BOLT 5/8-11 x 4"	31-0328	2	5	PATTE / LEG	40-2010	4
53	BOULON / BOLT 1/2-13 x 3-1/2"	31-0313	8	4	POTEAU AVANT GAUCHE / FRONT LEFT POST	40-1027	1
52	STRUCTURE DE COTE / SIDE FRAME ASSY	20-3217	2	3	POTEAU AVANT DROIT / FRONT RIGHT POST	40-1026	1
51	STRUCTURE ARRIÈRE ASS. / REAR FRAME ASSY	50-0037	1	2	POTEAU ARRIÈRE DROIT / REAR RIGHT POST	58-0061	1
50	STRUCTURE AVANT ASS. / FRONT FRAME ASSY	50-0036	1	1	POTEAU ARRIÈRE GAUCHE / REAR LEFT POST	40-1047	1
Item	DESCRIPTION	No. Dessins	Qté	Item	DESCRIPTION	No. Dessins	Qté

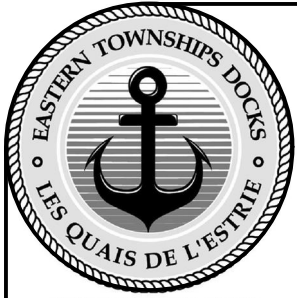

WWW.DOCKS.COM

60-0029-2018

GM HYD-100132

ÉTAPE / STEP 1

P2

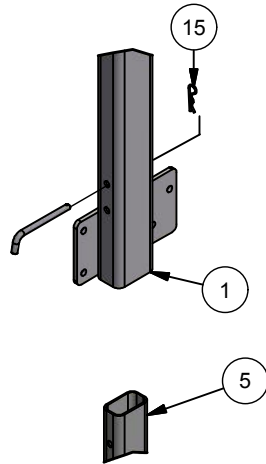

DETAIL A

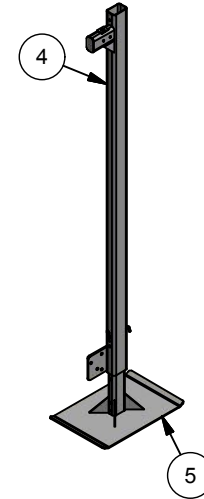
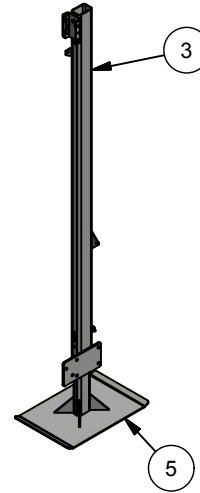
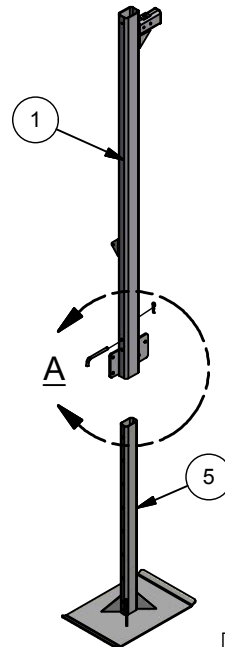
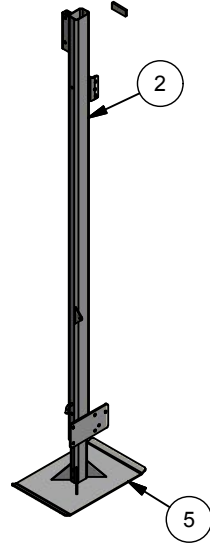

15	GOUPILLE / HITCH PIN	30-0003	4
14	LOQUET DE PATTE / LEG PIN 7" STAINLESS	40-5151	4
5	PATTE / LEG	40-2010	4
4	POTEAU AVANT GAUCHE / FRONT LEFT POST	40-1027	1
3	POTEAU AVANT DROIT / FRONT RIGHT POST	40-1026	1
2	POTEAU ARRIÈRE DROIT / REAR RIGHT POST	58-0061	1
1	POTEAU ARRIÈRE GAUCHE / REAR LEFT POST	40-1047	1
Item	DESCRIPTION	No. Dessins	Qté



WWW.DOCKS.COM

60-0029-2018

GM HYD-100132

ÉTAPE / STEP 2

P3

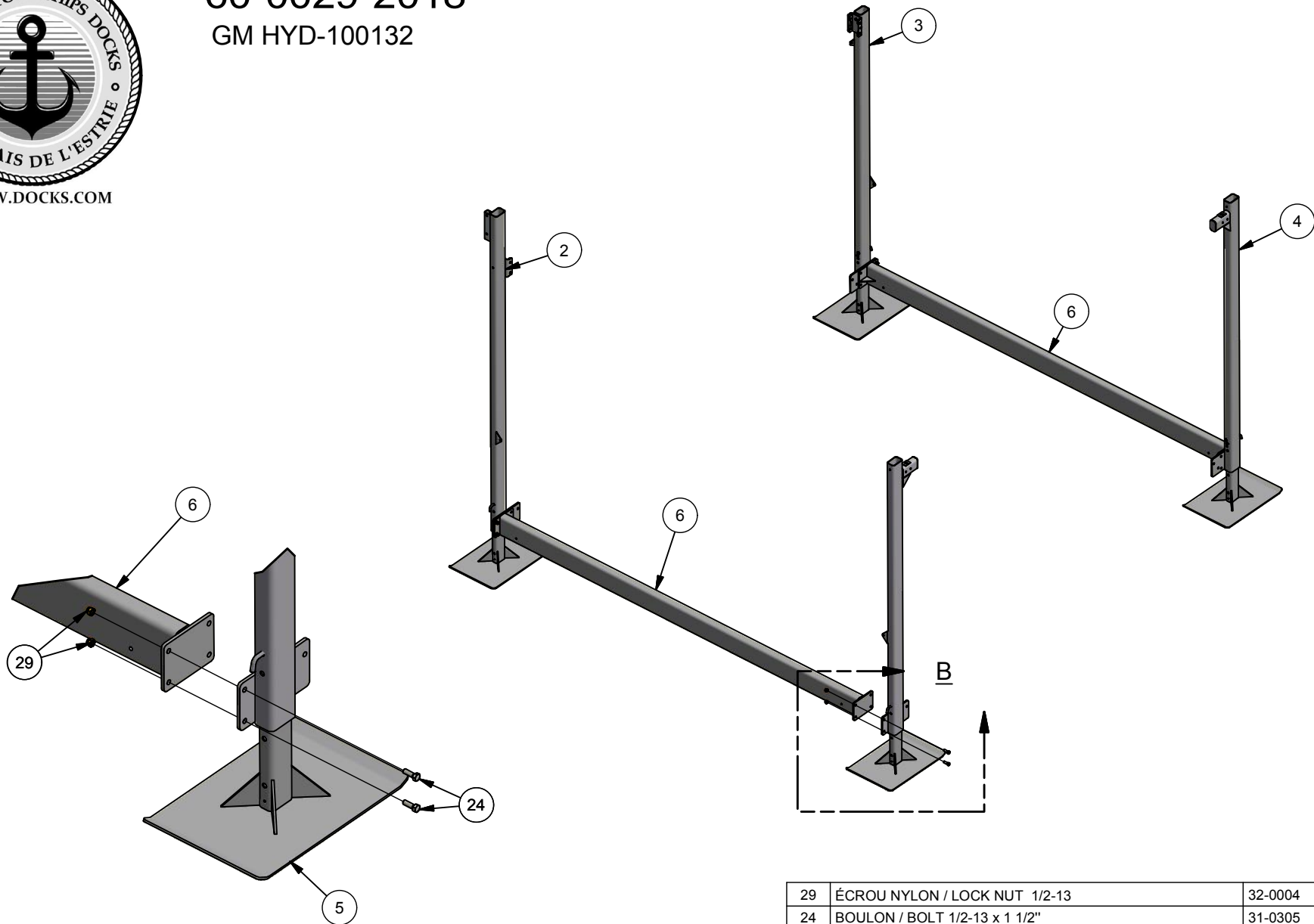

DETAIL B

29	ÉCROU NYLON / LOCK NUT 1/2-13	32-0004	28
24	BOULON / BOLT 1/2-13 x 1 1/2"	31-0305	8
6	STRUCTURE AVANT-ARRIÈRE / FRONT - BACK FRAME	40-0059	2
5	PATTE / LEG	40-2010	4
4	POTEAU AVANT GAUCHE / FRONT LEFT POST	40-1027	1
3	POTEAU AVANT DROIT / FRONT RIGHT POST	40-1026	1
2	POTEAU ARRIÈRE DROIT / REAR RIGHT POST	58-0061	1
1	POTEAU ARRIÈRE GAUCHE / REAR LEFT POST	40-1047	1
Item	DESCRIPTION	No. Dessins	Qté



60-0029-2018

GM HYD-100132

ÉTAPE / STEP 3

P4

WWW.DOCKS.COM

DETAIL C

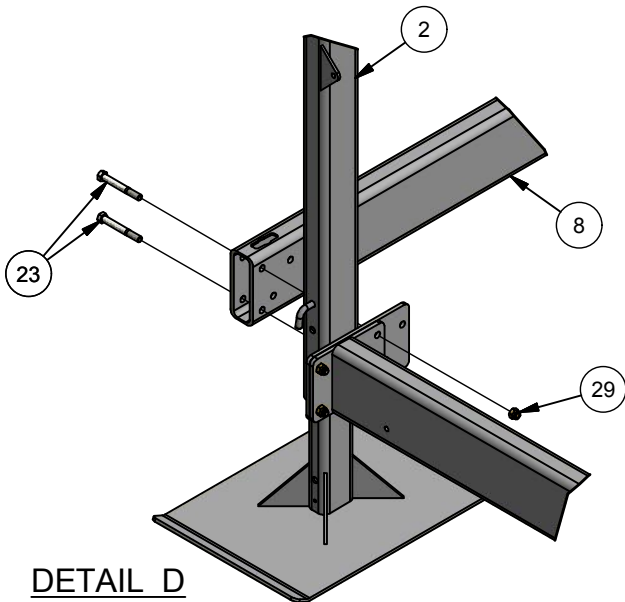
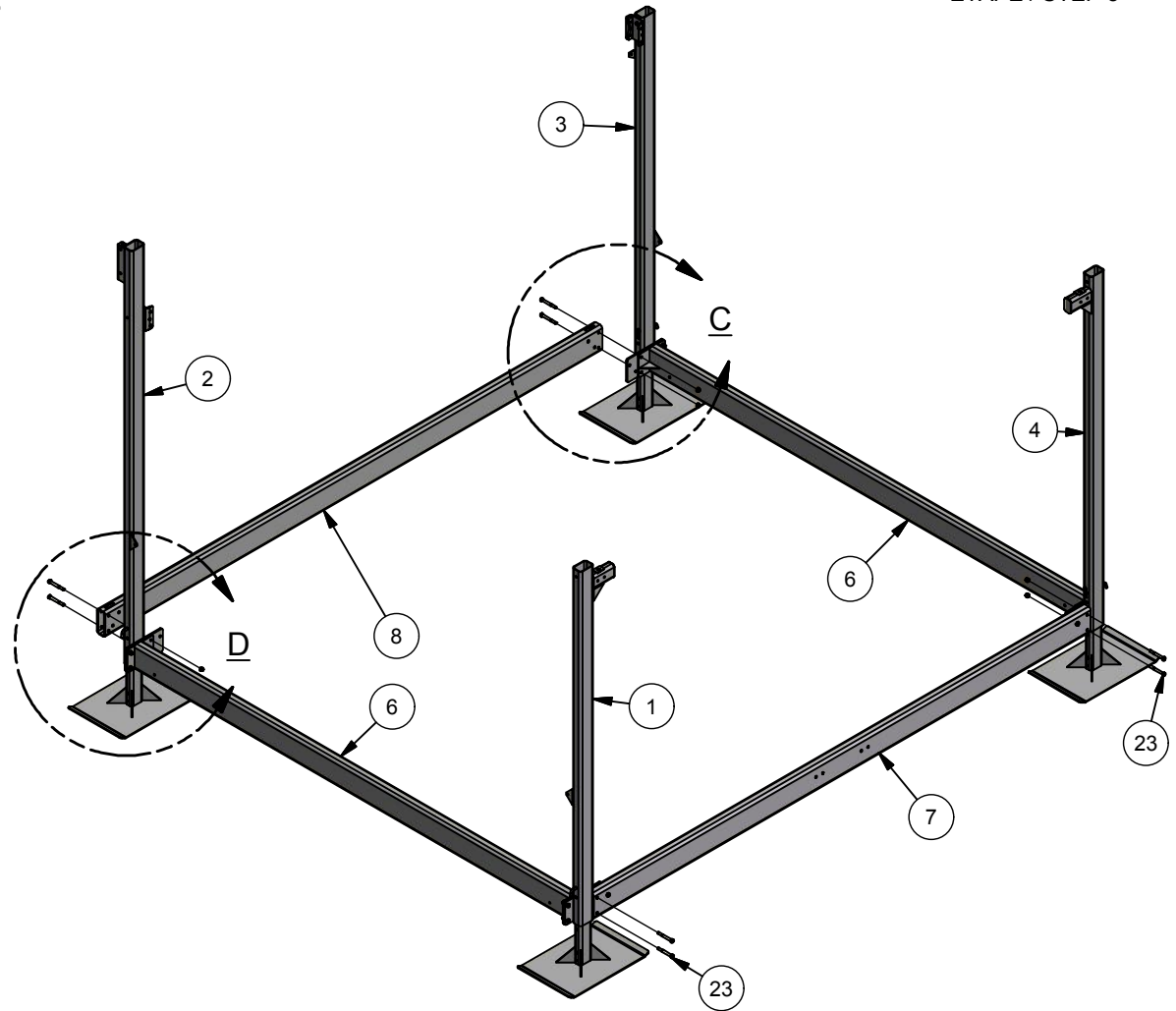
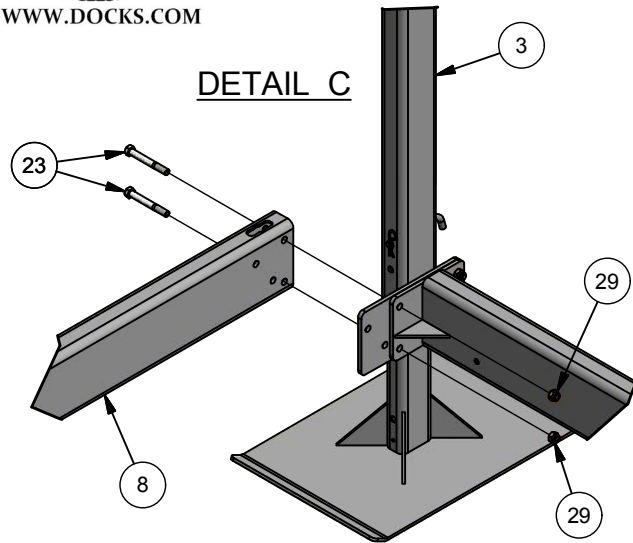

DETAIL D

29	ÉCROU NYLON / LOCK NUT 1/2-13	32-0004	28
23	BOULON / BOLT 1/2-13 x 4" LG	31-0315	12
8	STRUCTURE CÔTÉ DROIT/ RIGHT SIDE FRAME	20-3213	1
7	STRUCTURE CÔTÉ GAUCHE / LEFT SIDE FRAME	20-3212	1
6	STRUCTURE AVANT-ARRIÈRE / FRONT - BACK FRAME	40-0059	2
3	POTEAU AVANT DROIT / FRONT RIGHT POST	40-1026	1
2	POTEAU ARRIÈRE DROIT / REAR RIGHT POST	58-0061	1
1	POTEAU ARRIÈRE GAUCHE / REAR LEFT POST	40-1047	1
Item	DESCRIPTION	No. Dessins	Qté



WWW.DOCKS.COM

60-0029-2018
GM HYD-100132

ÉTAPE / STEP 4

P5

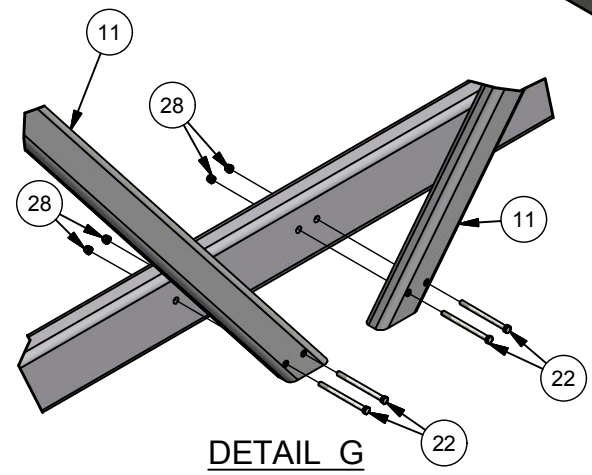
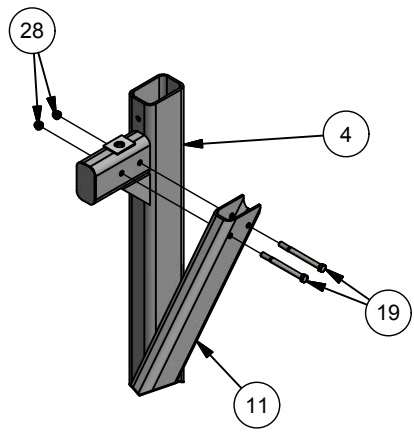
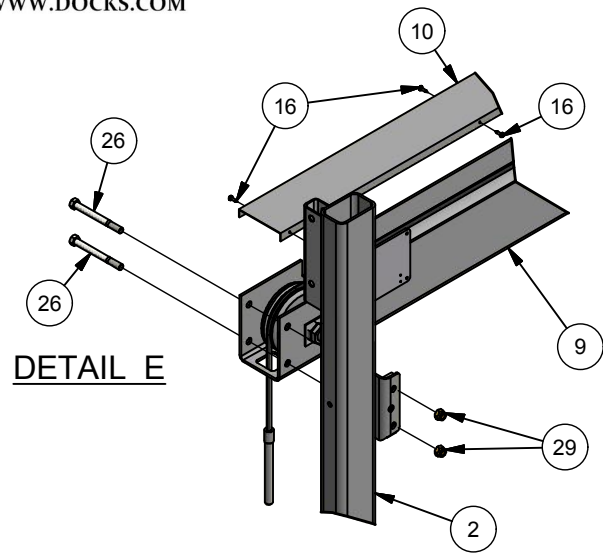
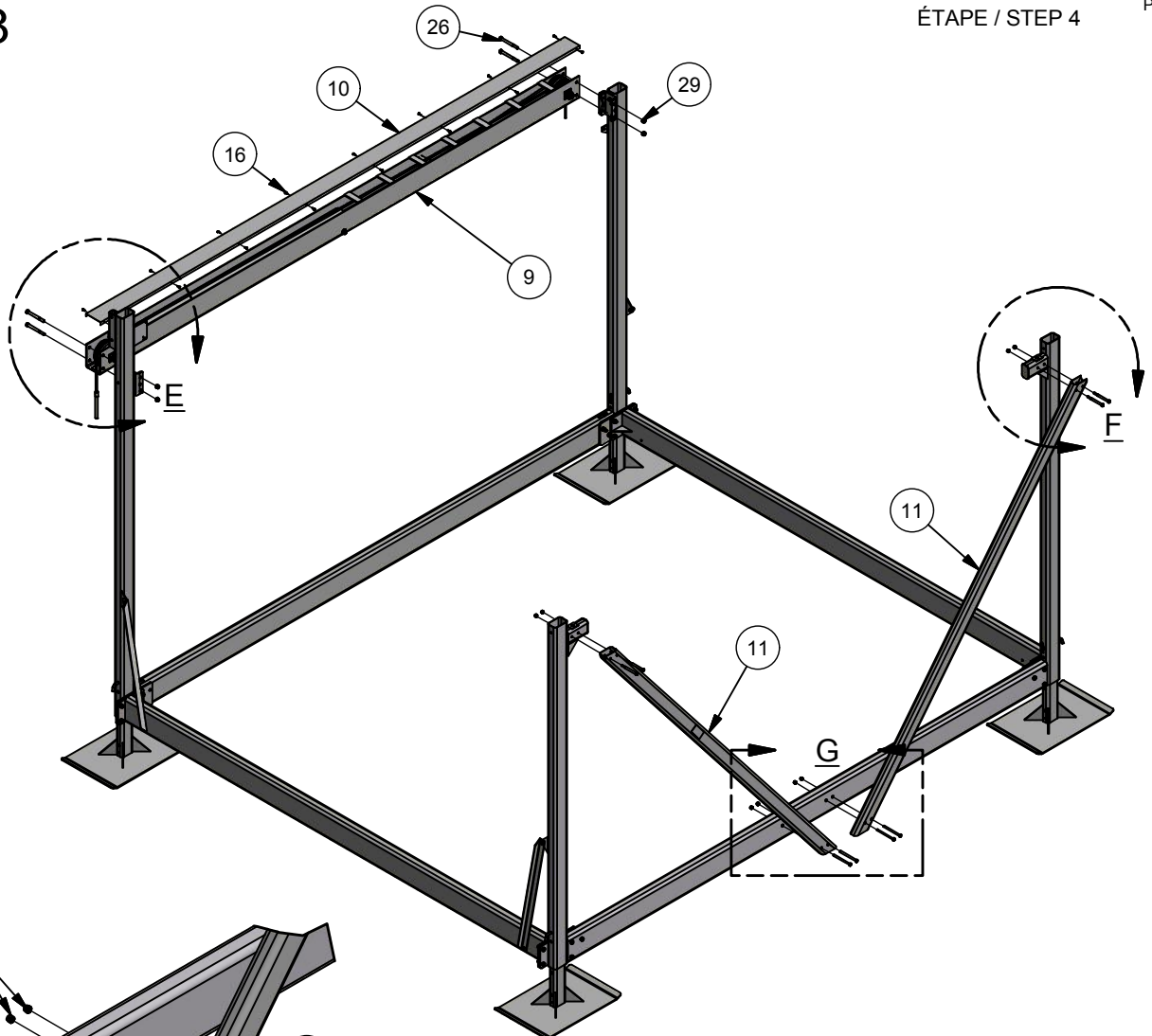

29	ÉCROU NYLON / LOCK NUT 1/2-13	32-0004	28
28	ECROU NYLON / LOCK NUT 3/8-16	32-0003	20
26	BOULON / BOLT 1/2-13 x 5"	31-0319	4
22	BOULON / BOLT 3/8-16 x 5"	31-0219	4
19	BOULON / BOLT 3/8-16 x 4-1/2"	31-0217	4
16	VIS / SCREW# 10 x 3/4"	31-1020	16
11	STABILISATEUR PRINCIPAL / MAIN BRACE	20-3215	2
10	COUVERCLE SUPPORT CYLINDRE / CYLINDER COVER	10-3038	1
9	SUPPORT DE CYLINDRE ASS. / CYLINDER SUPPORT ASS.	58-0035	1
4	POTEAU AVANT GAUCHE / FRONT LEFT POST	40-1027	1
2	POTEAU ARRIÈRE DROIT / REAR RIGHT POST	58-0061	1
Item	DESCRIPTION	No. Dessins	Qté



WWW.DOCKS.COM

60-0029-2018

GM HYD-100132

ÉTAPE / STEP 5

P6

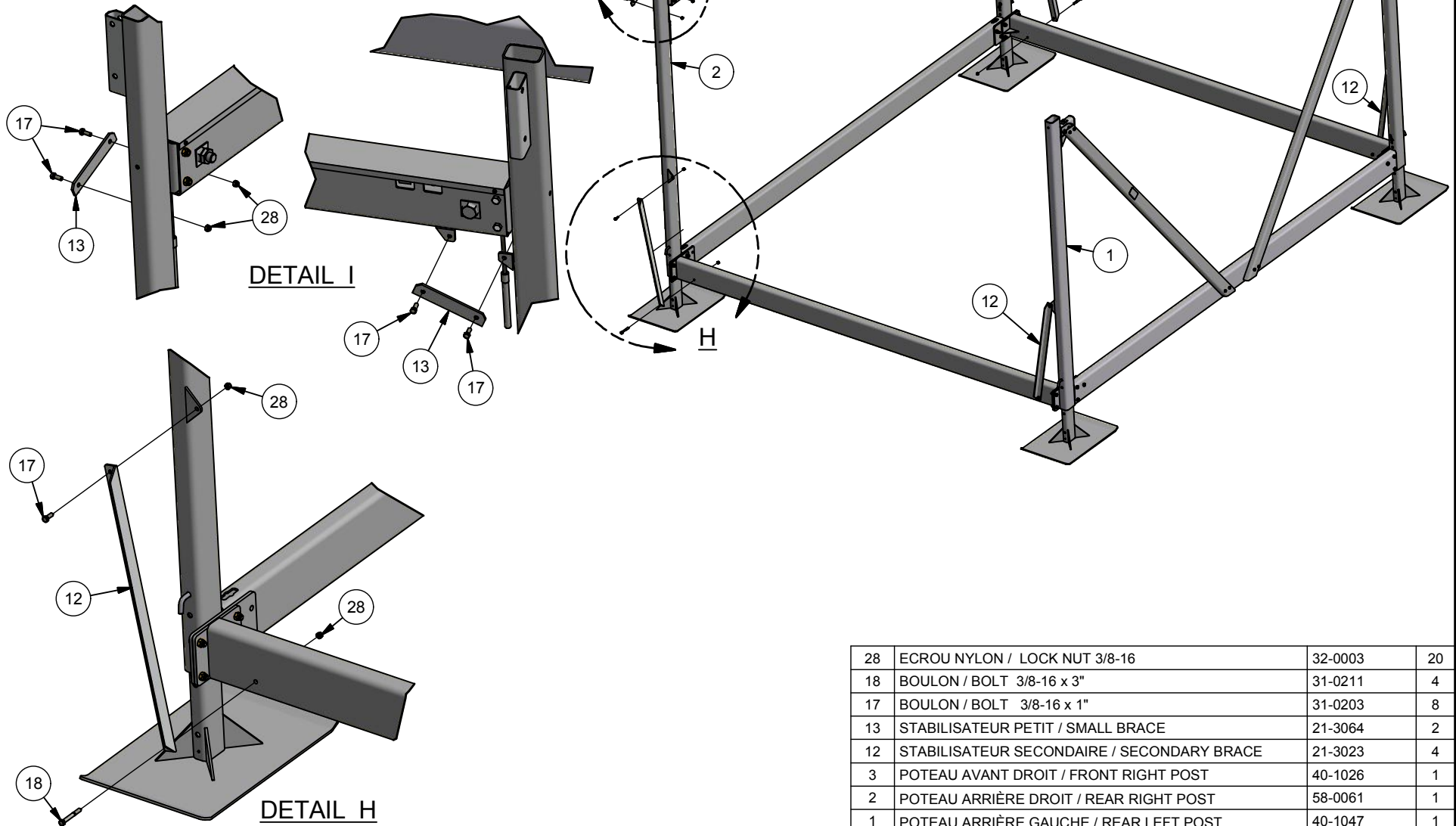

28	ECROU NYLON / LOCK NUT 3/8-16	32-0003	20
18	BOULON / BOLT 3/8-16 x 3"	31-0211	4
17	BOULON / BOLT 3/8-16 x 1"	31-0203	8
13	STABILISATEUR PETIT / SMALL BRACE	21-3064	2
12	STABILISATEUR SECONDAIRE / SECONDARY BRACE	21-3023	4
3	POTEAU AVANT DROIT / FRONT RIGHT POST	40-1026	1
2	POTEAU ARRIÈRE DROIT / REAR RIGHT POST	58-0061	1
1	POTEAU ARRIÈRE GAUCHE / REAR LEFT POST	40-1047	1
Item	DESCRIPTION	No. Dessins	Qté

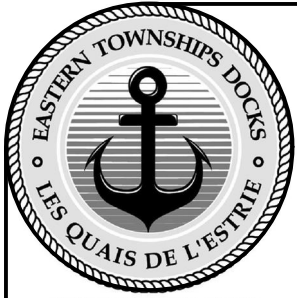

WWW.DOCKS.COM

60-0029-2018

GM HYD-100132

ÉTAPE / STEP 6

P7

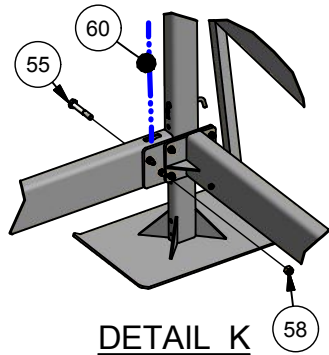

DETAIL K

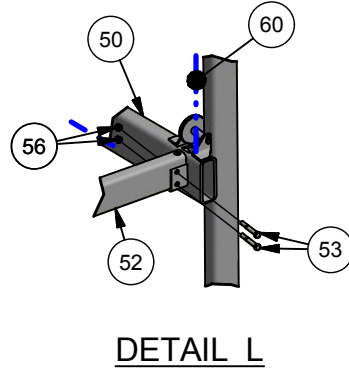

DETAIL L

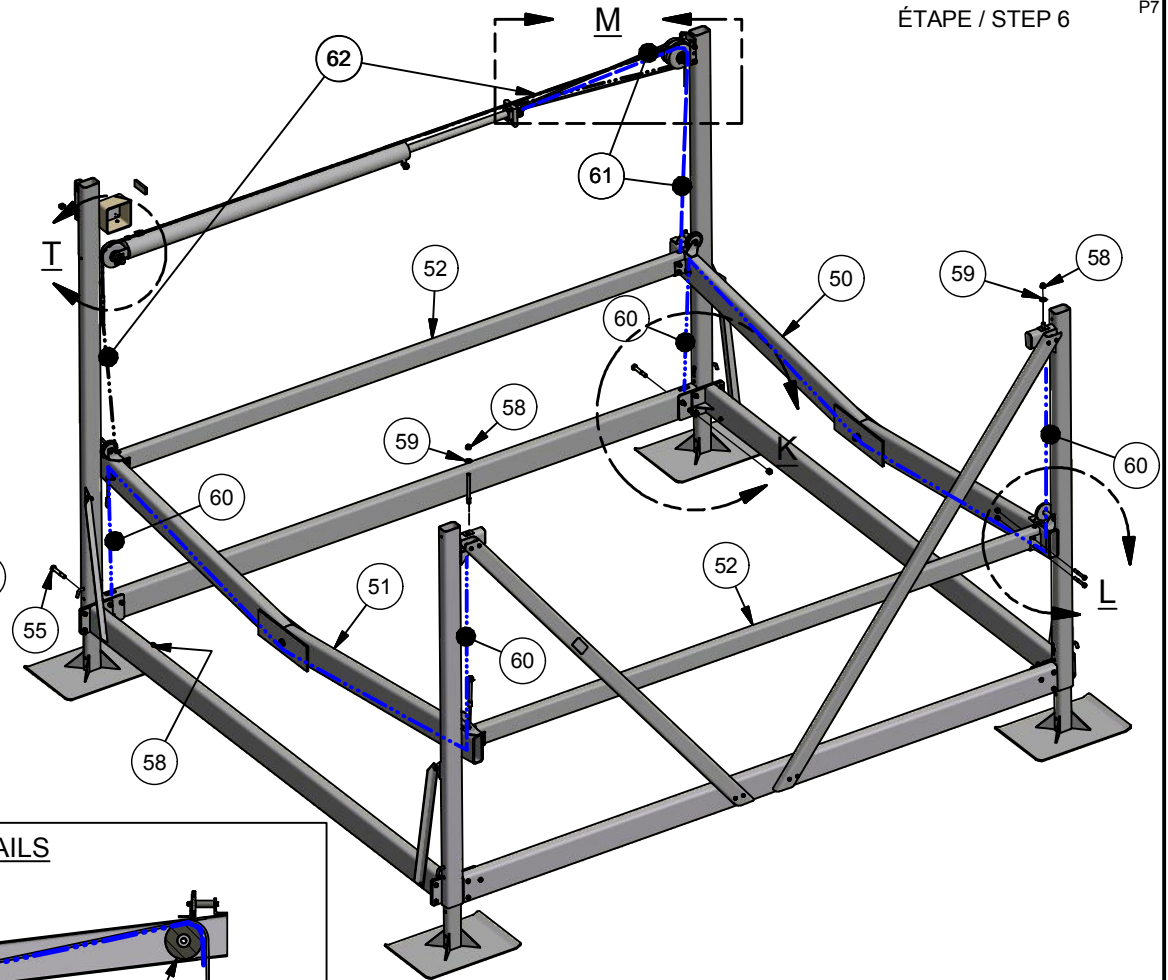

DETAILS POULIE / PULLEY DETAILS

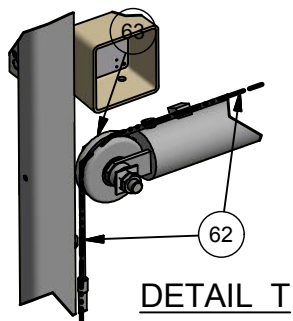
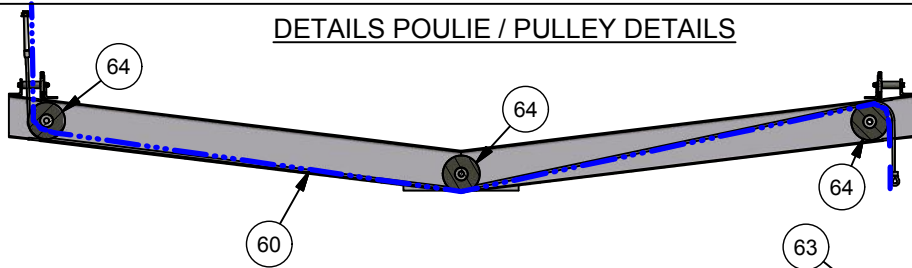

DETAIL T

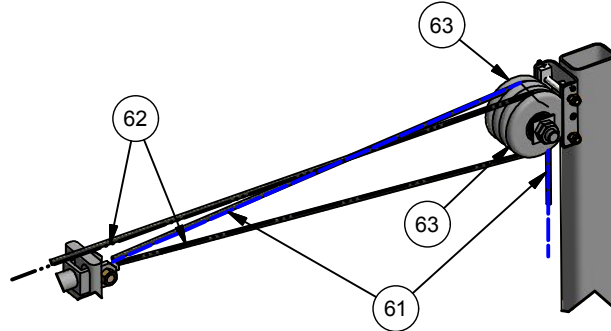

DETAIL M

64	POULIE ROULEMENT / BEARING PULLEY 5 3/4"	21-3095	6
63	POULIE ROULEMENT / BEARING PULLEY 4 3/4"	21-3066	3
62	CABLE CYLINDRE LONG / CABLE CYLINDER LONG 3/8 x 238 1/2"	247-119	1
61	CABLE CYLINDRE COURT / CABLE CYLINDER SHORT 3/8 x 90 1/4"	247-118	1
60	CABLE LEVIER / CABLE 3/8 x 228"	247-122	2
59	RONDELLE PLATE / FLAT WASHER 5/8	33-0005	2
58	ÉCROU NYLON / LOCK NUT 5/8-11	32-0016	4
57	ÉCROU HEXAGON / HEXAGON NUT 5/8-11	32-0017	2
56	ÉCROU NYLON / LOCK NUT 1/2-13	32-0004	8
55	BOULON / BOLT 5/8-11 x 4"	31-0328	2
53	BOULON / BOLT 1/2-13 x 3-1/2"	31-0313	8
52	STRUCTURE DE COTE / SIDE FRAME ASSY	20-3217	2
51	STRUCTURE ARRIÈRE ASS. / REAR FRAME ASSY	50-0037	1
50	STRUCTURE AVANT ASS. / FRONT FRAME ASSY	50-0036	1
Item	DESCRIPTION	No. Dessins	Qté



WWW.DOCKS.COM

60-0029-2018

GM HYD-100132

ÉTAPE / STEP 7

P8

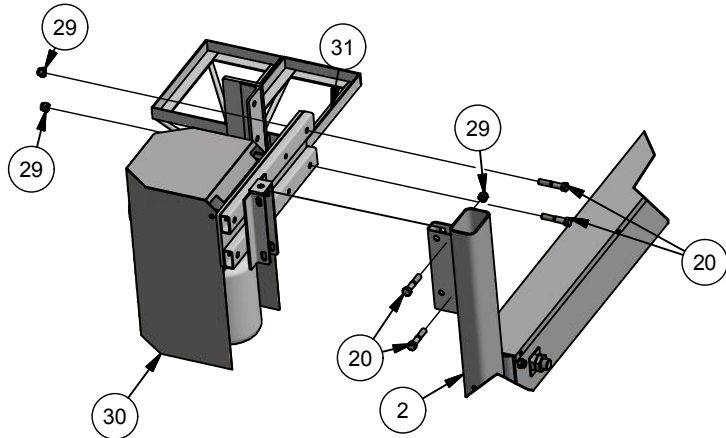

DETAIL N

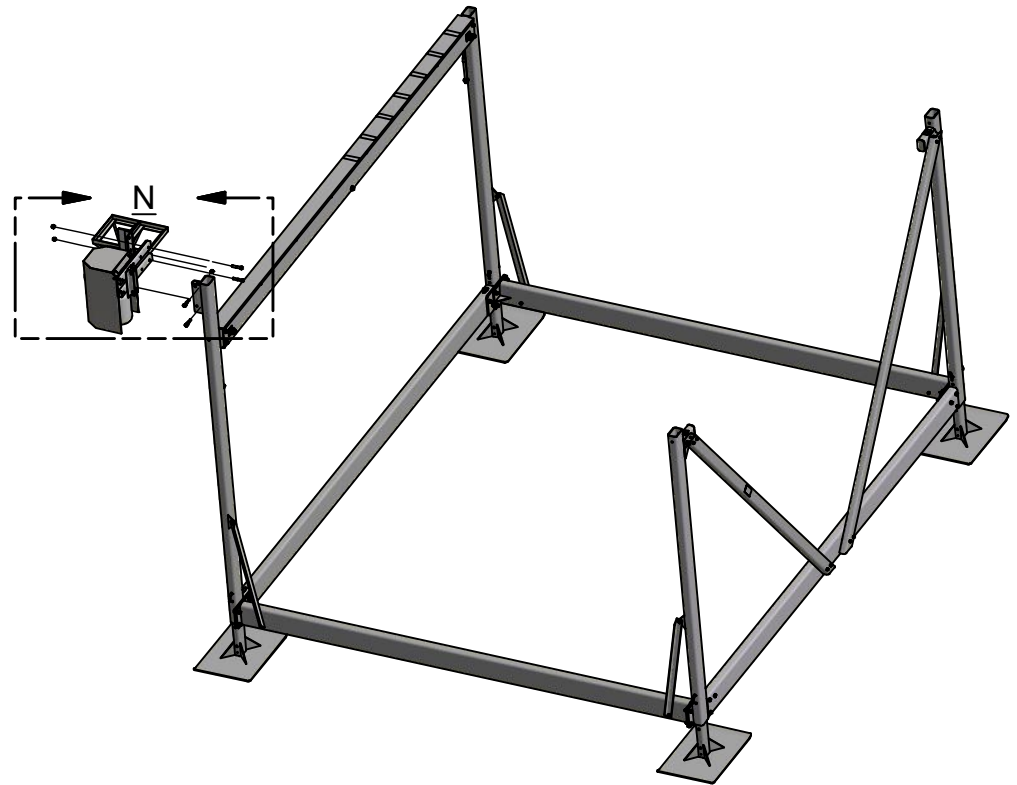
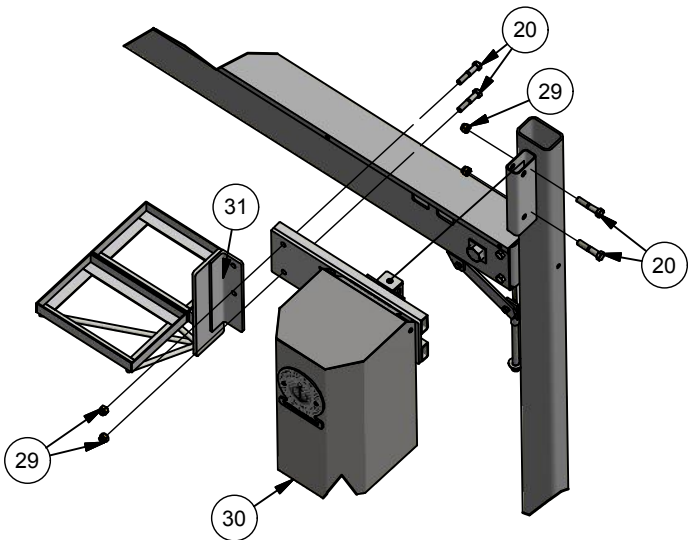

31	SUPPORT DE BATTERIE / BATTERY HOLDER (2018)	40-4049	1
30	SUPPORT POMPE HYD. / HYD. PUMP SUPPORT (2018)	58-0060	1
29	ÉCROU NYLON / LOCK NUT 1/2-13	32-0004	28
20	BOULON HEXAGON 1/2-13 x 2-1/2"	31-0309	4
2	POTEAU ARRIÈRE DROIT / REAR RIGHT POST	58-0061	1
Item	DESCRIPTION	No. Dessins	Qté



WWW.DOCKS.COM

60-0029-2018

GM HYD-100132

ÉTAPE / STEP 8

P9

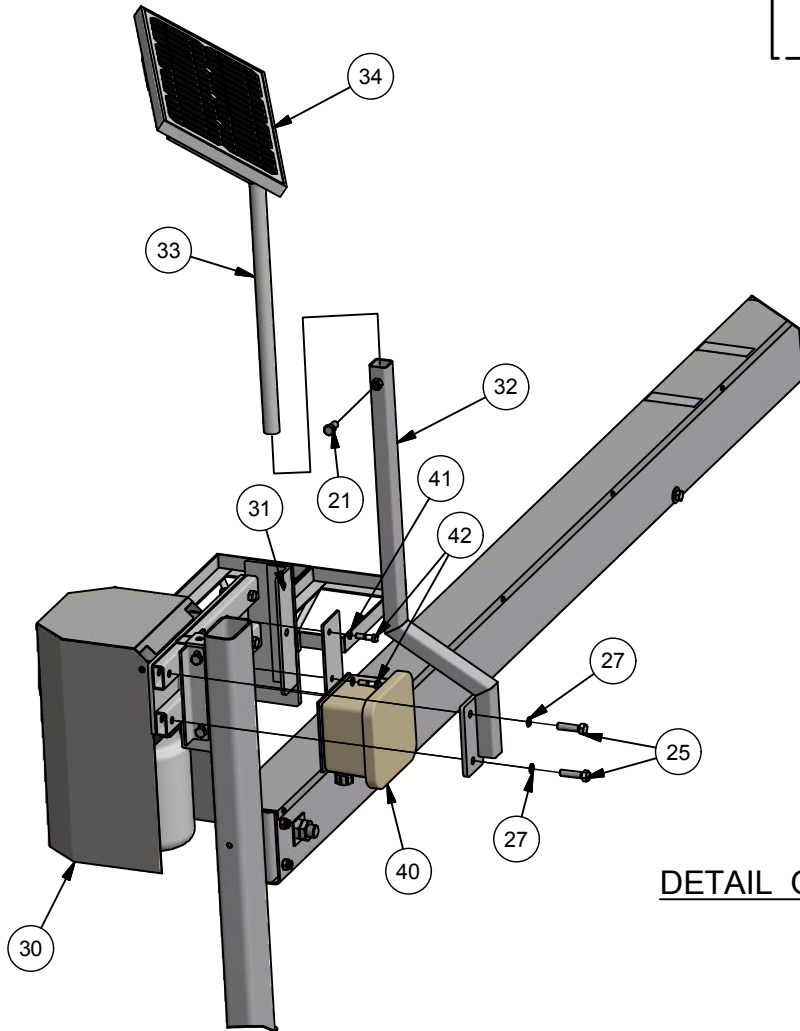
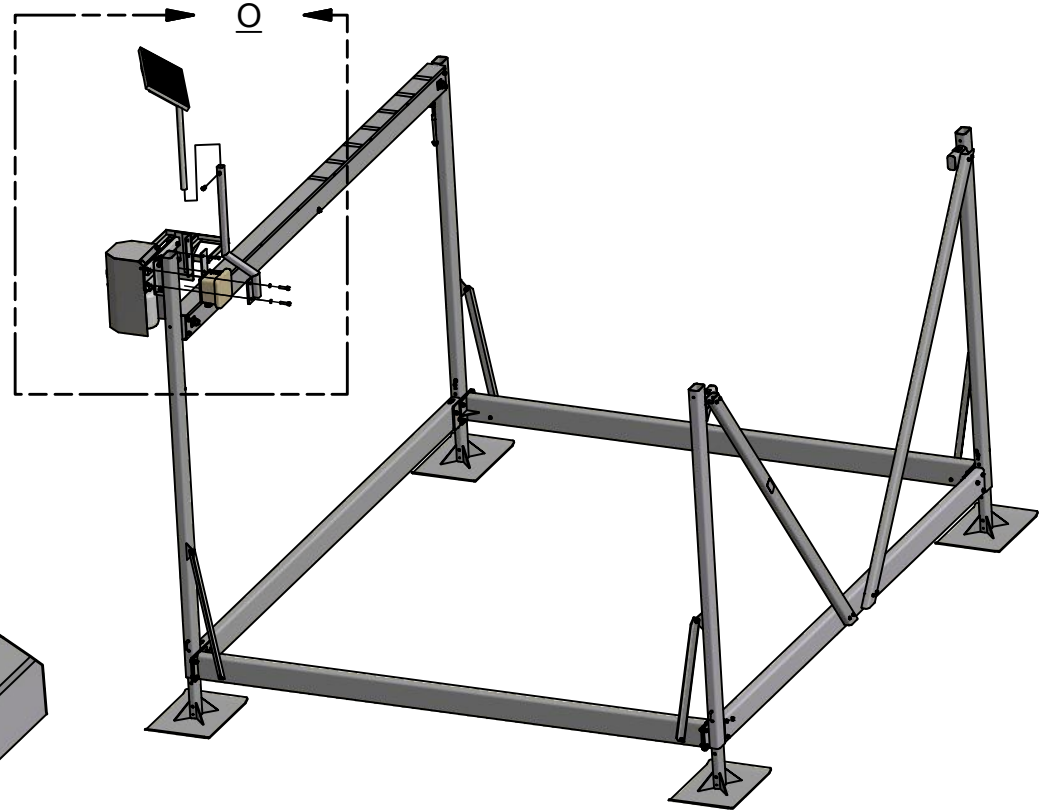

DETAIL O

42	BOULON / BOLT 3/8-16 x 1 1/2"	31-0205	2
41	RONDELLE FREIN / LOCK WASHER 3/8	33-0009	2
40	BOITE DE JONCTION / JUNCTION BOX 6 x 6 x 4	52-0002	1
Item	DESCRIPTION	No. Dessins	Qté

34	PANNEAU SOLAIRE / SOLAR PANEL 20 WATTS (24V)	30-0090	1
33	SUPPORT PANNEAU SOLAIRE / SOLAR PANEL HOLDER	40-5140	1
32	BRAS DE PANNEAU / PANEL ARM	40-5116	1
31	SUPPORT DE BATTERIE / BATTERY HOLDER (2018)	40-4049	1
30	SUPPORT POMPE HYD. / HYD. PUMP SUPPORT (2018)	58-0060	1
27	RONDELLE FREIN / LOCK WASHER 1/2	33-0010	2
25	BOULON / BOLT 1/2-13 x 2"	31-0307	2
21	BOULON HEXAGON 1/2-13 x 1"	31-0303	1
2	POTEAU ARRIÈRE DROIT / REAR RIGHT POST	58-0061	1
Item	DESCRIPTION	No. Dessins	Qté

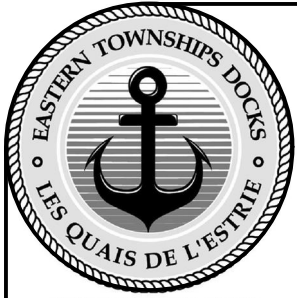

WWW.DOCKS.COM

60-0029-2018

GM HYD-100132

ÉTAPE / STEP 9

P10

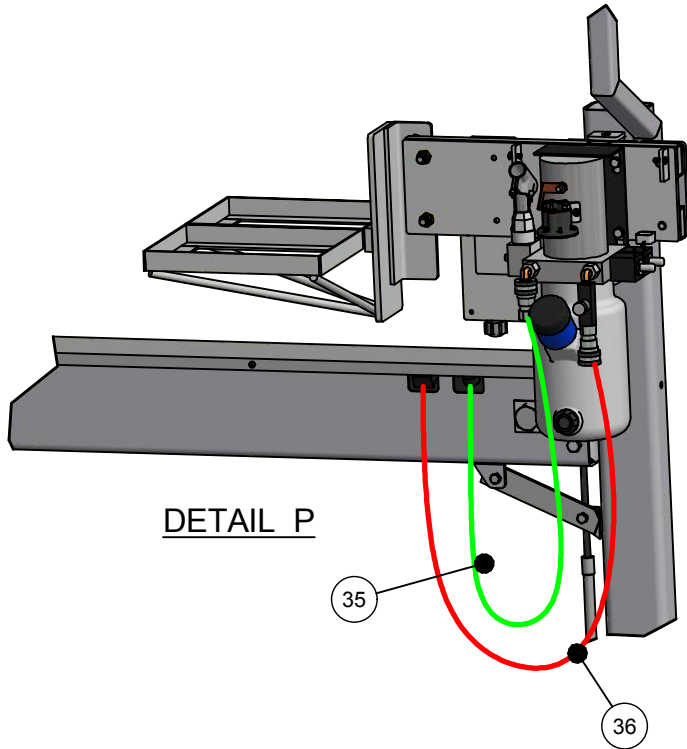
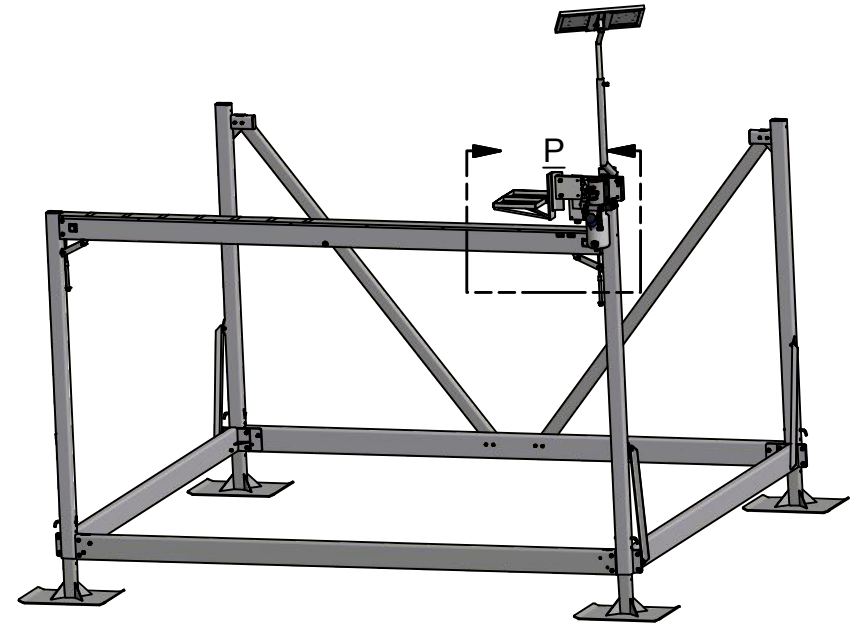

INSTALLATION DU FILTRE / FILTER INSTALLATION

RETIRER ET JETER LES BOUCHONS ROUGES / REMOVE AND DISCARD RED PLUGS

RETIRER LE BOUCHON / REMOVE THE TANK CAP

VISSER LE FILTRE / SCREW THE FILTER

VISSER LE RÉDUCTEUR / SCREW THE REDUCER

VISSER LE BOUCHON / SCREW THE TANK CAP

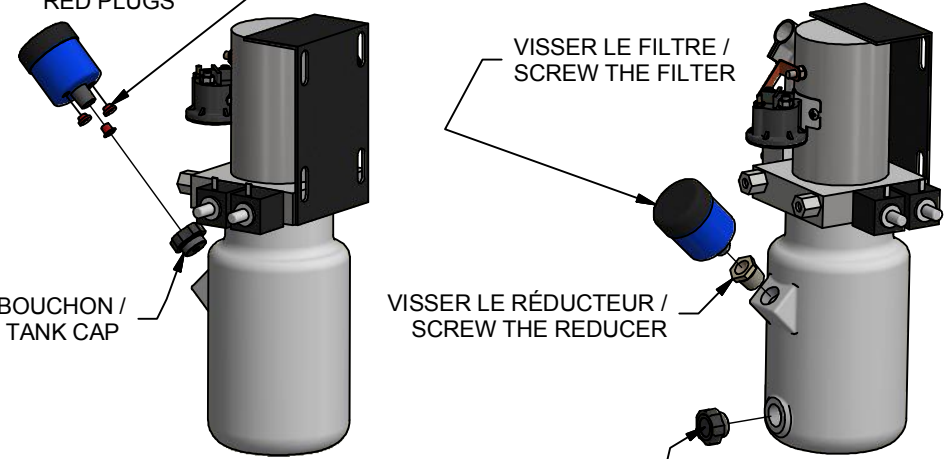

36	BOYAU HYD FEMELLE / FEMALE HYD HOSE (RED)	30-0082	1
35	BOYAU HYD MALE/ MALE HYD HOSE (GREEN)	30-0081	1
Item	DESCRIPTION	No. Dessins	Qté

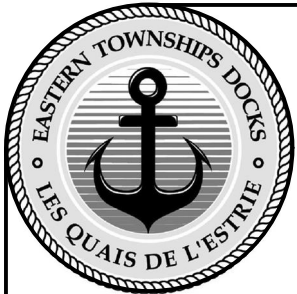

WWW.DOCKS.COM

POMPE HYDRAULIQUE 24V/
HYDRAULIC PUMP 24V

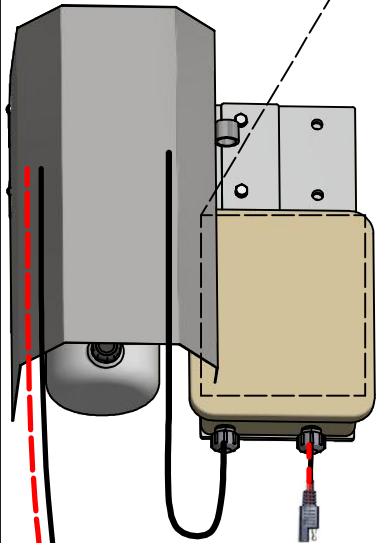

60-0029-2018

GM HYD-100132

ÉTAPE / STEP 10



P11

BRANCHEMENT ÉLECTRIQUE / ELECTRICAL WIRING (2017)

BOITE ÉLECTRIQUE / ÉLECTRICAL BOX

RÉGULATEUR 24V-5A /
24 V-5A REGULATOR



TÉMOINS PANNEAU /
SOLAR PANEL LED 
TÉMOINS BATTERIE /
BATTERY LED 

PANNEAU SOLAIRE 20W-24V/
20W-24V SOLAR PANEL



FEMELLE NOIRE/
BLACK FEMALE

MALE NOIR/
BLACK MALE

MALE ROUGE/
RED MALE

FEMELLE ROUGE/
RED FEMALE

MALE NOIR/
BLACK MALE

FEMELLE NOIRE/
BLACK FEMALE

FEMELLE ROUGE/
RED FEMALE

MALE ROUGE/
RED MALE

FILS D'EXTENSION /
EXTENSION WIRE

FIL NOIR (-)
BLACK WIRE (-)

CABLE RACCORDEMENT/
JUMPER CABLE

FIL ROUGE (+)
RED WIRE (+)

VERS POMPE HYD.
TO HYD. PUMP



BATTERIE 12V /
12V BATTERY



WWW.DOCKS.COM

POMPAGE MANUELLE POMPE HYDRAULIQUE / HYDRAULIC PUMP MANUEL PUMPING

P12

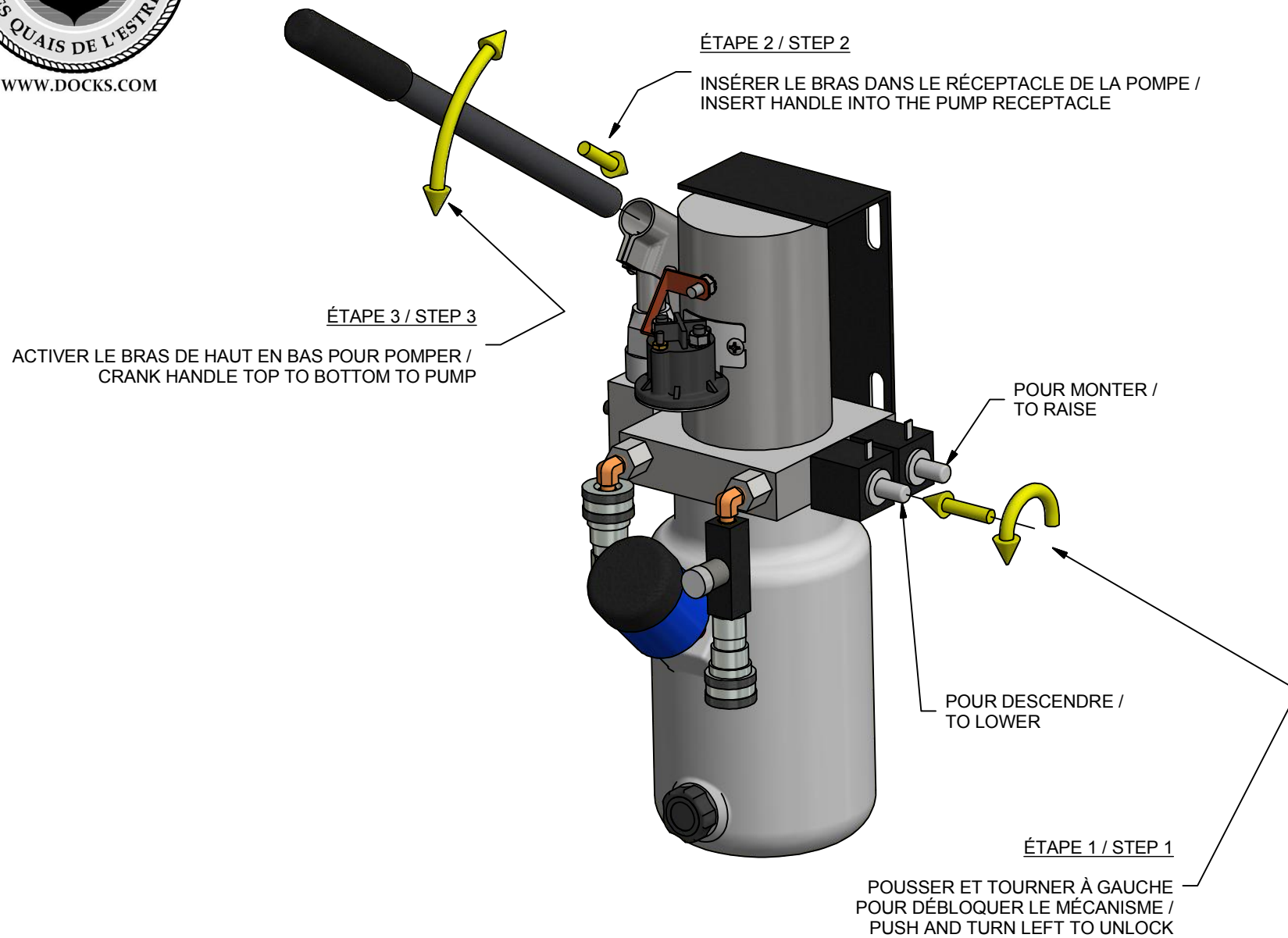



WWW.DOCKS.COM

60-2047

GM-HYD 100132

LIT CENTRAL / BUNKS

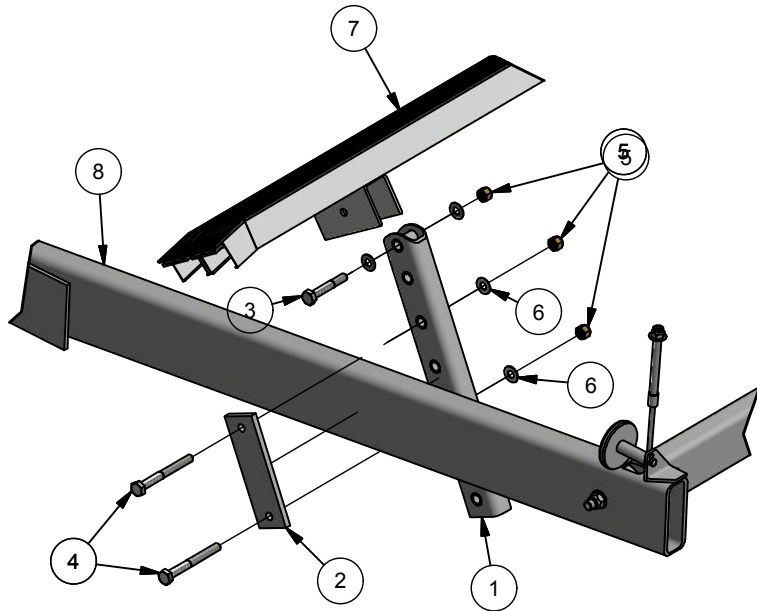
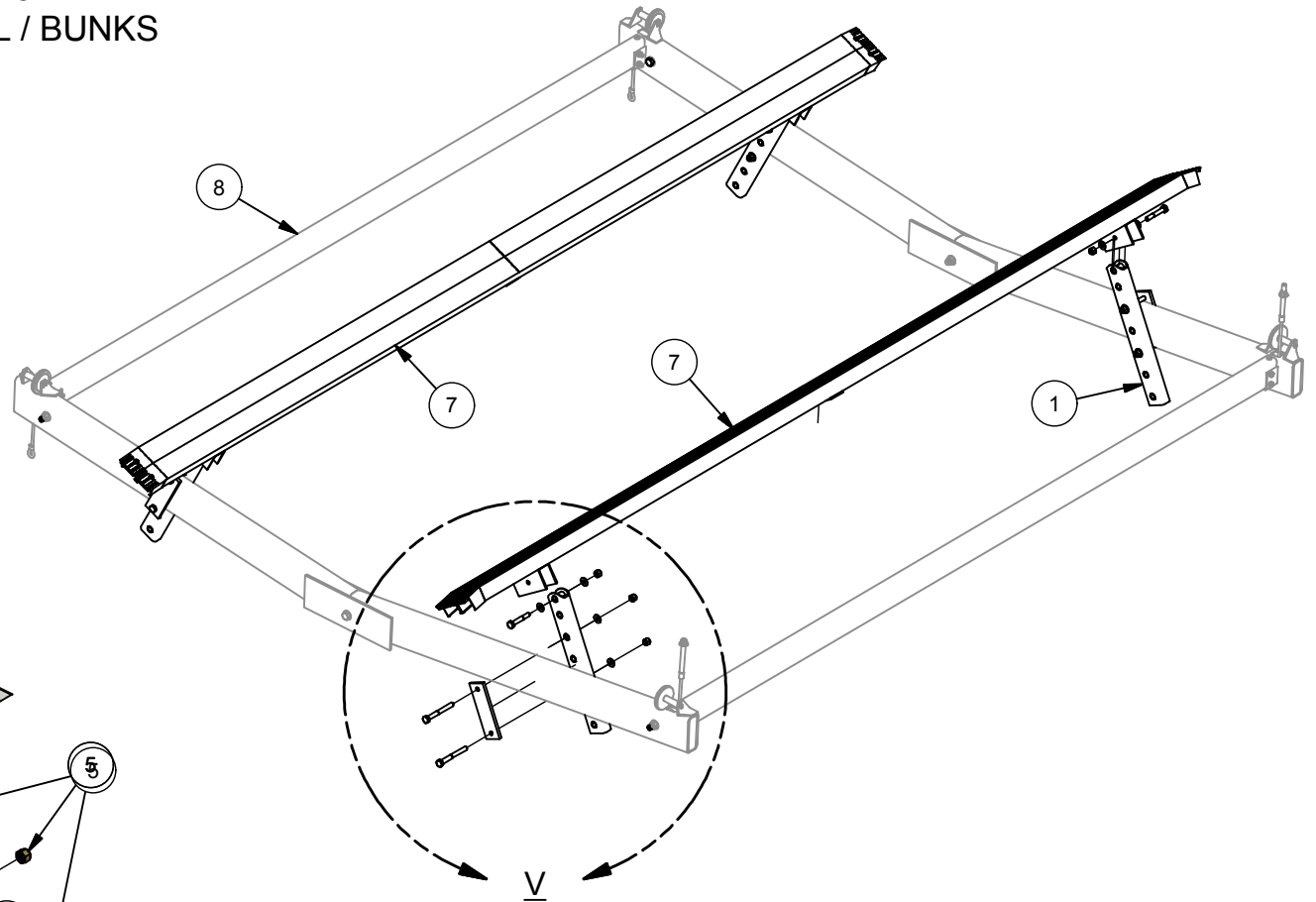

DETAIL V

8	LIT / BED 14 FT		1
7	LIT PROFILÉ ALUMINIUM / BUNK ALUMINUM 14 FT	50-0053	2
6	RONDELLE PLATE / FLAT WASHER 5/8 x 1-1/2	33-0005	16
5	ECROU NYLON / LOCK NUT 5/8-11	32-0016	12
4	BOULON / BOLT 5/8-11 x 6"	31-0330	8
3	BOULON / BOLT 5/8-11 x 4"	31-0328	4
2	BARRE 1/2" x 3" x 9-1/2"	21-1187	4
1	TUBE 2" x 3-1/2" x 24"	20-3220	4
Item	DESCRIPTION	No. Dessins	Qté

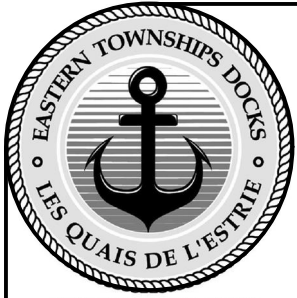

WWW.DOCKS.COM

60-2046

GM-HYD 100132

GUIDE DE COTÉ / STEP RAILS

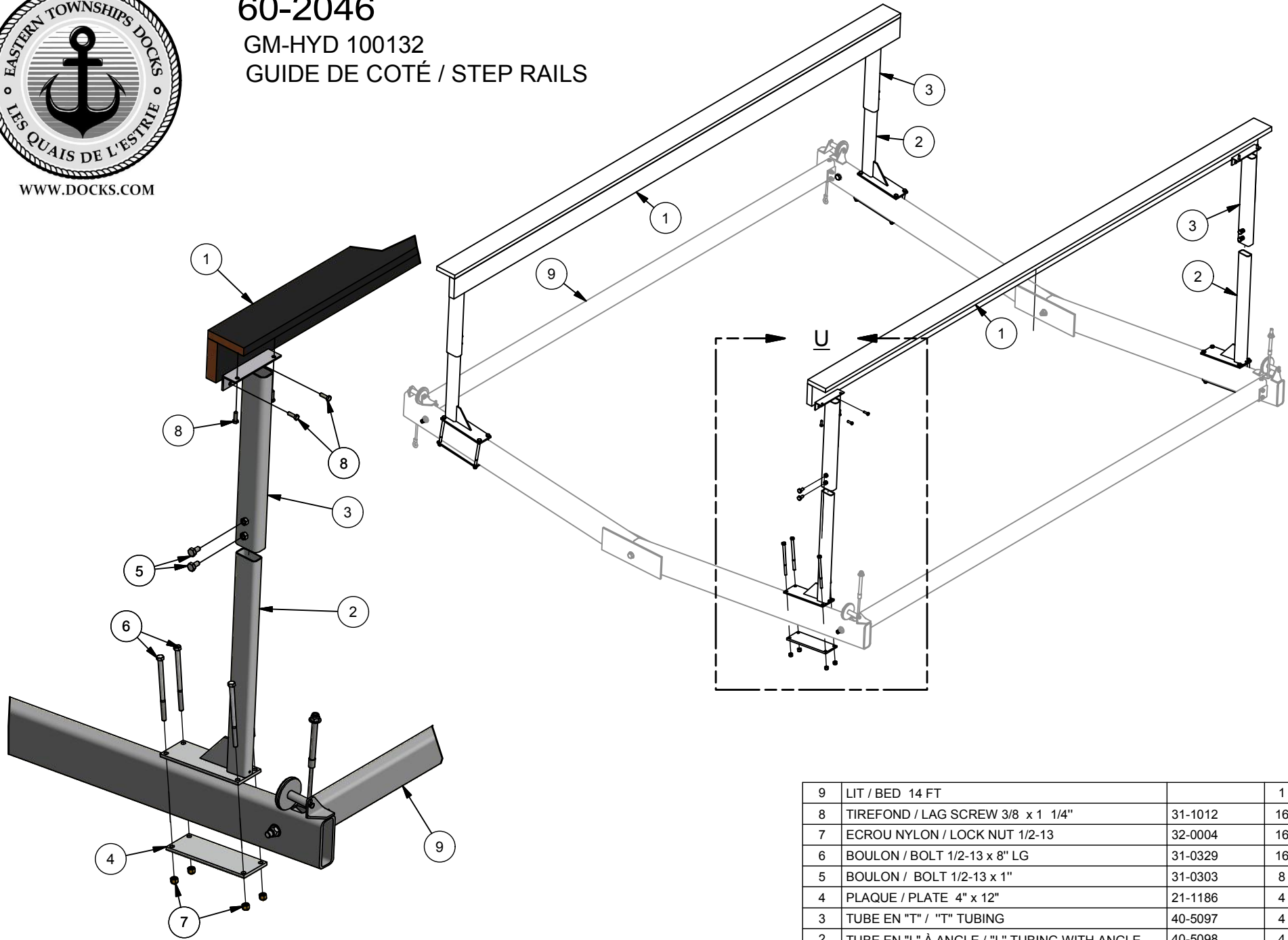

DETAIL U

9	LIT / BED 14 FT		1
8	TIREFOND / LAG SCREW 3/8 x 1 1/4"	31-1012	16
7	ECROU NYLON / LOCK NUT 1/2-13	32-0004	16
6	BOULON / BOLT 1/2-13 x 8" LG	31-0329	16
5	BOULON / BOLT 1/2-13 x 1"	31-0303	8
4	PLAQUE / PLATE 4" x 12"	21-1186	4
3	TUBE EN "T" / "T" TUBING	40-5097	4
2	TUBE EN "L" À ANGLE / "L" TUBING WITH ANGLE	40-5098	4
1	GUIDE EN "L" / STEP 13'	58-0040	2
Item	DESCRIPTION	No. Dessins	Qté



WWW.DOCKS.COM

60-2049

GM-HYD 100132

ROUE DE TRANSPORT FIXE / FIXED TRANSPORT KIT

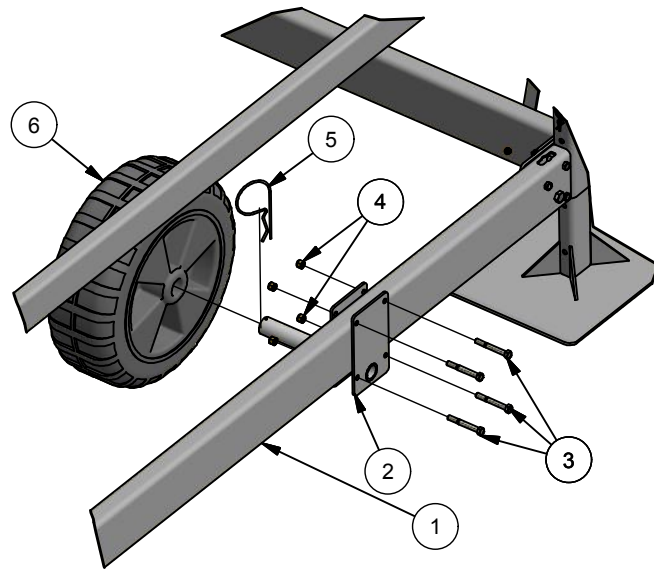

DETAIL W

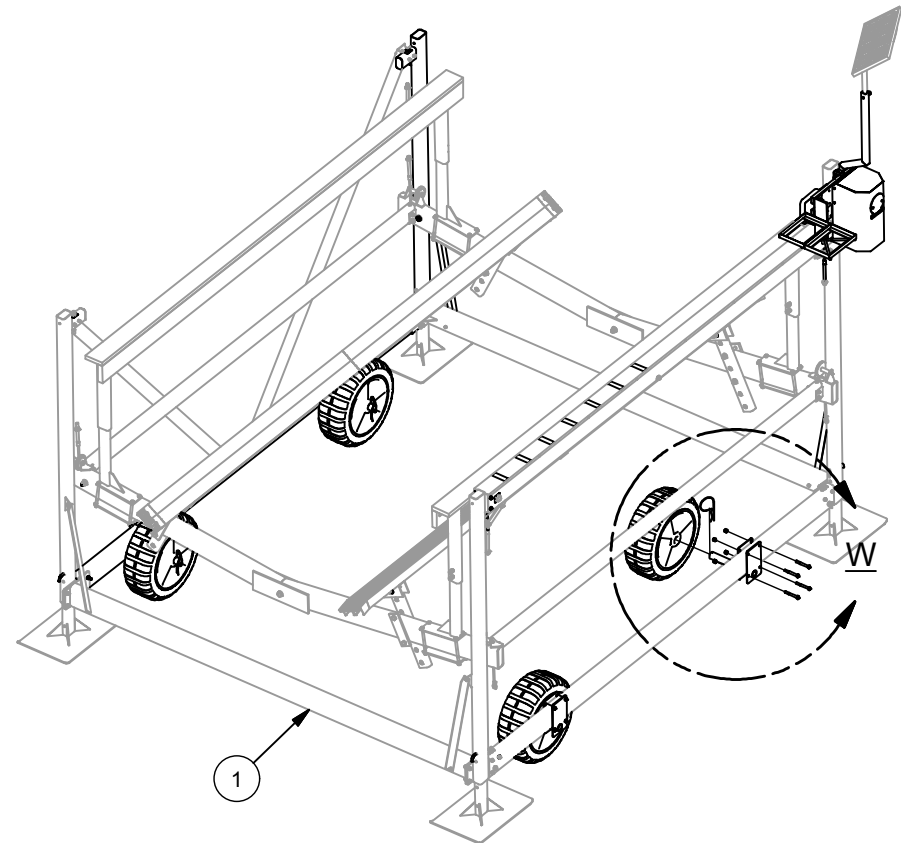

6	ROUE 24" / WHEEL 24"	30-0069	4
5	GOUPILLE / HITCH PIN	31-1019	4
4	ECROU NYLON / LOCK NUT 1/2-13	32-0004	16
3	BOULON / BOLT 1/2-13 x 4" LG	31-0315	16
2	AXE DE ROUE / WHEEL AXIS	40-5100	4
1	GM-HYD 100132	60-0029	1
Item	DESCRIPTION	No. Dessins	Qté

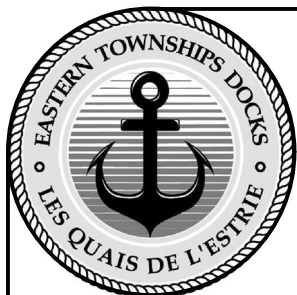

WWW.DOCKS.COM

Dépannage

REV. : 9 SEPT. 2017

P16

GM -Hyd 45120 / GM -Hyd 65120 & C/ GM -Hyd 85120 / GM -Hyd 100132

Problème	Causes possibles	Solutions
Lorsque la charge est levée, le lit redescend seul	<ul style="list-style-type: none"> - Boyau du cylindre inversé - Charge trop lourde - Défectuosité dans la pompe ou fuite interne - Fuite externe 	<ul style="list-style-type: none"> - Réinstallez les boyaux en suivant les codes de couleur - Vérifiez le poids total de votre embarcation, ne doit pas excéder la capacité de l'élévateur - Communiqué avec le fabricant - Vérifié les accouplements
Le lit redescend trop rapidement avec la charge	<ul style="list-style-type: none"> - Valve de contrôle de débit mal ajusté - Charge trop lourde 	<ul style="list-style-type: none"> - tournez la valve de contrôle de débit à la pompe de 1/4 - 3/4 de tour dans le sens contraire des aiguilles d'une montre - Vérifiez le poids total de votre embarcation, le poids ne doit pas excéder la capacité de l'élévateur
Élévateur ne lève pas avec la charge	<ul style="list-style-type: none"> - Courant elec. Trop faible, batterie trop faible (DC 12v & 24v) - Courant elec. Trop faible, fil de rallonge non conforme (AC 110v) - Niveau d'huile dans le réservoir trop bas - Charge trop lourde - Boyaux mal serrés ou mal installés - Élévateur mal installé 	<ul style="list-style-type: none"> - Rechargez la batterie - Remplacez le fil de rallonge par un plus gros calibre / voir électricien qualifié - Ajout d'huile végétale hydraulique (Mobil BAL 224H / Esso Unis bio 40) Lorsque le lit est soulevé, le niveau d'huile doit-être à 1'' au bas du réservoir pour le modèle Cantilever et lorsque le lit est abaissé pour le modèle vertical - Vérifiez le poids total de votre embarcation, le poids ne doit pas excéder la capacité de l'élévateur - Réinstallez ou resserrez les accouplements des boyaux - Élévateur doit-être au niveau

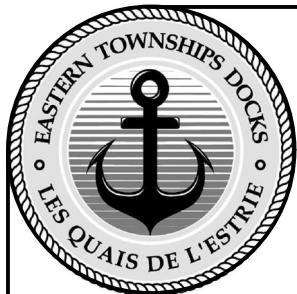

WWW.DOCKS.COM

Problème (suite...)	Causes possibles	Solutions
Fuite d'huile	<ul style="list-style-type: none"> - Accouplements mal serrés ou mal installés - Niveau d'huile trop élevé 	<ul style="list-style-type: none"> - Réinstallez ou resserrez les accouplements - Enlevez le surplus d'huile - Lorsque le lit est soulevé, le niveau d'huile doit être à 1" au bas du réservoir pour le modèle Cantikver et lorsque le lit est abaissé pour le modèle vertical
Batterie ne garde pas sa charge	<ul style="list-style-type: none"> - Panneau solaire défectueux - Panneau solaire mal dirigé - Connexion corrodée ou mal serrée - Batterie trop faible - Utilisation trop grande dans une même journée - Batterie défectueuse 	<ul style="list-style-type: none"> - Remplacez panneau solaire - Positionnez le panneau sur son support face au soleil de midi (12h00) - Nettoyez et serrez les bornes de la batterie - Rechargez la batterie - Remplacez la batterie
Pompe ne fonctionne pas	<ul style="list-style-type: none"> - Courant élc. Trop faible, batterie trop faible (DC 12v & 24v) - Courant élc. Trop faible, fil de rallonge non conforme (AC 110v) - Niveau d'huile dans le réservoir trop bas - Disjoncteur - Connexion corrodée ou mal serrée - Accouplements mal serrés ou mal installés - Fusible brûlé (DC 12v & 24v) 	<ul style="list-style-type: none"> - Rechargez la batterie - Remplacez le fil de rallonge par un plus gros calibre / voir électricien qualifié - Ajout d'huile hydraulique (Mobil EAL 224H / Esso Unavis bio 40) Lorsque le lit est soulevé, le niveau d'huile doit être à 1" en bas du réservoir pour le modèle Cantikver et lorsque le lit est abaissé pour le modèle vertical - Vérifiez le disjoncteur sur le réceptacle GFI (AC 110v) - Nettoyez et serrez les bornes de la batterie - Réinstallez ou resserrez les accouplements des boyaux - Remplacé fusible
Contrôle à distance ne fonctionne pas	<ul style="list-style-type: none"> - Batterie trop faible - Batterie de la manette plat - Manette déprogrammé 	<ul style="list-style-type: none"> - Rechargez la batterie - Remplacez batterie de la manette - Reprogrammé la manette

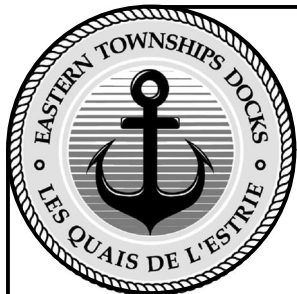

WWW.DOCKS.COM

Troubleshooting

Feb 8th 2017

GM -Hyd 45120 / GM-Hyd 65120 & C / GM -Hyd 85120 / GM-Hyd 100132

Problem	Reason	Solution
When the load is raised, the bed comes down by itself	<ul style="list-style-type: none"> - Reversed cylinder hoses - Load is too heavy - Defective pump or internal leak inside - External leak 	<ul style="list-style-type: none"> - Re-install hoses according to color codes - Verify the total weight of boat, should not exceed the capacity of lift - Contact mfg - Verify couplings
The bed comes down too quickly when loaded	<ul style="list-style-type: none"> - Debit control valve not adjusted properly - Load too heavy 	<ul style="list-style-type: none"> - Turn the debit control valve ¼ - ½ clockwise - Verify the total weight of boat, should not exceed capacity of lift
Lift does not go up when loaded	<ul style="list-style-type: none"> • Electric current too weak, battery too weak (DC 12v & 24v) • Electric current too weak, extension cable too small (AC 110v) • Oil level in tank too low • Load too heavy • Couplings not tighten properly • Lift not install properly 	<ul style="list-style-type: none"> • Recharge the battery • Replace the extension cord by the proper size / see a qualified electrician • Add vegetal hydraulic oil (Mobil BAL 224H / Esso Unisbio 40) When the bed is raise, the oil level must be 1" at bottom of container for a cantilever model & the bed should be all the way down for a vertical model • Verify the weight of boat, total weight should not exceed capacity of lift • Verify couplings & tighten properly • Lift should be level
Oil leak	<ul style="list-style-type: none"> - Couplings not sufficiently tightened - Oil level too high 	<ul style="list-style-type: none"> - Reinstall couplings & tighten properly • Remove excess oil. When the bed is raise, the oil level must be 1" at bottom of container for a cantilever model & the bed should be all the way down for a vertical model



WWW.DOCKS.COM

Problem (Cont'd)	Reason	Solution
Battery does not stay charge	<ul style="list-style-type: none"> - Defective solar panel - Solar panel not position properly - Battery connections corroded or loose - Battery too weak - Defective battery 	<ul style="list-style-type: none"> - Replace solar panel - Position solar panel support facing the sun at 12h00 - Clean the battery posts & tighten connections - Recharge the battery - Replace the battery
Pump does not function	<ul style="list-style-type: none"> - Electric current, battery too weak (DC 12v & 24v) - Electric current too weak, extension cable too small (AC 110v) - Oil level too low - Breaker GFI off (AC 110v) - Battery connections corroded or loose - Couplings not tighten properly - Fuse burn (DC 12v & 24v) 	<ul style="list-style-type: none"> - Recharge or replace the battery - Replace the extension cable by the proper size / see a qualified electrician - Add vegetal hydraulic oil (Mobil EAL224H / Esso Unis bio 40) When the bed is raise, the oil level must be 1" at bottom of container for a cantilever model & the bed should be all the way down for a vertical model - Verify GFI (AC 110v) - Clean the battery posts & tighten connections - Verify couplings & tighten properly - Replace fuse
Remote control does not work	<ul style="list-style-type: none"> - Battery not fully charge - Remote control battery weak - Remote lost his signal 	<ul style="list-style-type: none"> - Recharge the battery - Replace battery of the remote control - Reprogram remote control



WWW.DOCKS.COM

INSTRUCTIONS

P20

Français

Rev; 9 fév. 2017

1 Assemblage

- L'assemblage doit se faire de préférence sur un terrain plat
- Évitez de serrer les boulons et les écrous avant de terminer l'assemblage
- Afin de faciliter la recherche des pièces lors de l'assemblage, faites l'inventaire des boulons, rondelles, écrous...
- Lire le guide de précautions avant l'utilisation de l'élevateur

2 Installation

- Après l'assemblage, installez l'élevateur dans l'eau.
- Ajustez les quatre (4) pattes et mettez au niveau.
- Ajustez le lit central à la coque de l'embarcation et serrez tous les boulons et écrous.
- Stationnez l'embarcation dans l'élevateur et vérifiez l'ajustement du lit central par rapport à la coque de l'embarcation. Vous devez laisser une distance minimum de 1 pouce (254 mm) entre la coque et la structure de l'élevateur.
- Lorsque vous stationnez l'embarcation dans l'élevateur, assurez-vous que la partie arrière ne dépasse pas plus de 12 - 18 pouces (305 - 457 mm). Un mauvais stationnement pourrait causer des dommages ou de graves blessures.
- Installez et ajustez les accessoires optionnels s'il y a lieu.

3 Précautions

- S'assurer que toutes les personnes utilisant l'élevateur comprennent son fonctionnement.
- Ne jamais utiliser avec des personnes dans le bateau.
- Se tenir éloigné de l'élevateur lors de la montée ou la descente.
- Ne jamais dépasser la capacité maximale.
- Un bateau rempli d'eau durant un orage peut dépasser la capacité maximale de l'élevateur, assurez-vous d'enlever le bouchon de drainage du bateau.
- Lorsque stationner, soulever le bateau le plus haut possible de sorte que les vagues ne puissent toucher au bateau.
- Ne pas travailler sur ou sous le bateau lorsqu'il est soulevé.
- Descendre la plate-forme complètement si vous voulez travailler sur l'élevateur ou sur votre bateau.
- Ne jamais passer un membre à travers les rayons de la roue.
- Si la roue tourne rapidement lors de la descente, ne pas essayer de la stopper. Laisser tourner la roue et le bateau descendra dans l'eau sans danger.
- Sécuriser la roue à la structure avec un cadenas pour protection contre le vandalisme et le vol.
- Il n'est pas recommandé de laisser l'élevateur dans l'eau durant la saison hivernale. La glace causerait des bris irréparables.
- À la fin de la saison, la toile pour la toiture doit être enlevée car une accumulation de neige causerait des dommages à la structure. Assurez-vous de bien sécher la toile, enrouler la et l'entreposer dans un endroit sec.
- Vérifier régulièrement ;
- l'usure du ou des câbles
- le fonctionnement des poulies
- que les boulons et écrous soient serrés
- graisser le treuil si nécessaire
- remplacer les pièces usées ou endommagées

INSTRUCTIONS (suite...)



WWW.DOCKS.COM

4 Garantie (Usage résidentiel seulement)

Quai de l'Estrie garantie ses élévateurs à bateau et ses quais contre tout défaut de matériau et de fabrication. La durée de la garantie de ses élévateurs à bateau et de ses quais (exception des treuils mécaniques, moteurs électriques et câbles) est de cinq (5) ans. La période de garantie pour les treuils mécaniques et moteurs électriques est de trois (3) ans et des câbles est de un (1) an.

Durant la période de la garantie, Quai de l'Estrie, à sa discrétion, réparera ou remplacera le produit défectueux, sans frais.

Cependant, si Quai de l'Estrie, détermine que les modalités de la garantie n'ont pas été respectées, les frais de réparation et d'expédition seront facturés à l'acheteur.

La présente garantie fait l'objet des exclusions suivantes ;

- La présente garantie couvre l'utilisation normale du produit, mais exclut tous dommages qui de l'avis de Quai de l'Estrie, sont attribuables aux abus, accident, poids excédent la capacité maximale, mauvais entreposage, mauvais ajustement, négligence, mauvais assemblage, mauvaise utilisation, mauvaise installation.
- Tous dommages causés par une réparation ou une tentative de réparation effectuée par un centre de service non autorisée par Quai de l'Estrie, invalideront la présente garantie.
- Modifications ou altérations du produit.
- Cas de force majeure (acte de dieu).
- Cette garantie ne couvre pas la rouille.
- Dommages causés par l'eau, l'eau salé ou la glace.
- L'enlèvement, l'altération ou la dégradation du numéro de série invalideront la garantie.
- Les frais d'installation et d'enlèvement ne sont pas couverts par la garantie.

Pour obtenir un service en garantie, communiqué avec le détaillant le plus près ou ;
Quai de l'Estrie inc.

500 Horizon
Waterloo, Québec Canada J0B 2N0

Sans frais 1-888-539-5391

E-mail info@docks.com

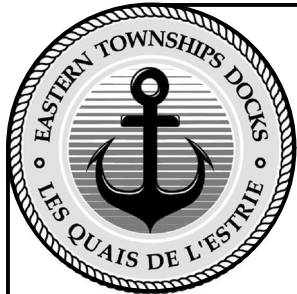

WWW.DOCKS.COM

INSTRUCTIONS

P22

English

Rev; Feb. 9th 2017

1 Assembly

- Assembly must be done preferably on flat ground
- Do not tighten the nuts & bolts before assembly is complete
- To facilitate the search for parts at the time of assembly, make an inventory of bolts, washers, nuts...
- Read the safety precaution guidelines before using the hoist

2 Installation

- The lift properly assembled, place lift in the water.
- Level the lift to the water surface using the four adjustable legs.
- Adjust the bunk to the hull of the boat and tighten all nuts and bolts.
- Drive boat on to the lift and re-adjust the bunk if necessary. You must have a minimum of 1 inch (254 mm) between the hull of the boat and the structure of the lift.
- Whenever the boat is on the lift, it must be on far enough so that no more than 12 to 16 inches (305 - 457 mm) of the back of the boat is over the rear of the lift.
- Install and adjust all the accessories if applicable.

3 Safety Precaution

- Be sure all people using this hoist understand the proper operating procedure.
- Do not operate this hoist with people on board.
- Keep people clear while raising or lowering the hoist.
- Do not exceed maximum hoist capacity, this may cause serious personal injury and/or equipment failure.
- A boat filling with water during a rainstorm could exceed your hoist capacity, be sure to pull the drain plug on craft.
- When unattended, the boat must be raised as high as possible in the lift, so that the waves do not catch the hull of the boat.
- Do not work on craft while raised position and do not allow adult or children to play on, under or near the hoist.
- Completely lower the platform when servicing any hoist component.
- Do not reach through the spokes of the wheel for any reason.
- Never attempt to stop the hoist wheel should it begin to spin down freely. This could cause serious injury. Allow the hoist platform and craft to simply spin down in the water. Nothing will be damaged.
- For theft, a locking device should be installed on the wheel when unattended.
- Do not leave the hoist in the water during winter, damage to the frame may occur due to ice.
- At the end of the season, remove the canopy cover from the frame. Wipe it down if damp, roll it and store it in a dry place. If cover is left on during winter, damage to the frame may occur due to snow accumulation.
- Inspect cables for fraying and cable ends to be sure they are securely fastened.
- Check pulleys to be sure they are turning.
- Check all bolts and nuts if tighten.
- Replace or repair the parts if necessary.



WWW.DOCKS.COM

INSTRUCTIONS cont'd...

4 Warranty (Residential use only)

Eastern Townships Docks warrants that ETD boat lifts and docks are free from defects in material and workmanship. The warranty period for boat lifts and docks (excluding brake winch, power unit & cables) is five (5) years from the date of purchase. The warranty period for the brake winch and power unit is three (3) years and the cable is one (1) year from the date of purchase.

During the warranty period ETD will, at it's option, repair or replace the defective product free of charge. However, if ETD determines that the warranty conditions cannot be applied, the purchaser will be billed for the repair and shipping.

This warranty is subject to the following exceptions;

- This warranty covers normal consumer use and does not cover abnormal operating conditions, abuse, accident, excess weight, improper storage, maladjustment, neglect, poor assembling, poor installation.
- Damage caused by a repair or an attempt to repair by other than a service centre authorized by ETD will void the warranty.
- Modifications or alterations of the products.
- And act of god.
- This warranty does not cover rust.
- Damage done by water, salt water or ice.
- Alteration, defacing or removal of the serial number will void the warranty.
- Removal and reinstallation costs are not covered by this warranty.

In order to obtain warranty performance, contact your nearest service center or ;
 Eastern Townships Docks
 500 Horizon
 Waterloo, Quebec, Canada J0E 2N0

Toll free 1-888-539-5331
 E-mail info@docks.com

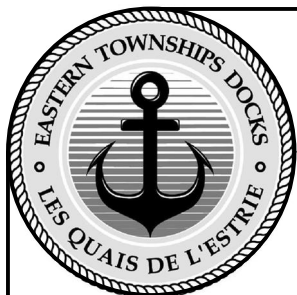

WWW.DOCKS.COM

500233 023511

Systeme de commande hydraulique sans fil



P24

FUNCTIONNEMENT :

- **Fonction de sécurité :** Pour actionner l'émetteur, appuyer sur le bouton On/Off et le garder enfoncé, puis appuyer sur le bouton Up. Le témoin bleu du coin supérieur droit devrait s'allumer. L'émetteur devrait être à Off lorsque l'unité n'est pas utilisée. L'émetteur comporte aussi une fonction de temporisation qui le met automatiquement à l'arrêt après un délai d'inactivité de 3 minutes par souci de sécurité. Il suffit d'appuyer sur le bouton On/Off pour le remettre en marche.
- Pour lever le bateau, appuyer sur le bouton Extend de l'émetteur. Appuyer sur le bouton Retract et le garder enfoncé pour baisser le bateau.
- L'interrupteur qui se trouve sur le module récepteur fonctionne de la même façon que les boutons de l'émetteur.

APPRENTISSAGE DE L'ÉMETTEUR :

- 1) Pour entrer le mode Apprentissage : appuyer sur le bouton On/Off du module récepteur et le garder enfoncé jusqu'à ce la DEL commence à clignoter, puis relâcher le bouton.
- 2) Appuyer sur le bouton On/Off de l'émetteur et le garder enfoncé jusqu'à ce la DEL du module récepteur cesse de clignoter et reste allumé. Relâcher le bouton On/Off. « L'apprentissage » de l'émetteur est maintenant terminé.
- 3) Option : Pour effectuer l'apprentissage d'un autre émetteur, répéter l'étape 2. Note : Le module récepteur reste en mode « apprentissage » tant que la DEL clignote.
- 4) Pour sortir du « mode apprentissage », appuyer sur le bouton On/Off du module récepteur et le garder enfoncé. Le témoin va s'allumer et cesser de clignoter. L'unité quitte automatiquement le « mode apprentissage » après un délai d'inactivité de 30 secondes.



WWW.DOCKS.COM

500233 023511

Hydraulic wireless control system



Operation;

- **Safety feature :** To activate the transmitter, press & hold the on/off button then press the up button. The blue light on the top should turn on. The transmitter should be in the off position when the unit is not in use. This transmitter has a time-out feature. When the unit was active and then not used in 1 minute it will automatically turn off. Just hit the on/off button to turn it back on.
- On the transmitter, depress & hold the extend button to raise the boat. Depress and hold the retract button to lower the boat.
- The switch mounted on the receiver module will function the same as the transmitter buttons.

How to learn a transmitter;

1. Enter learn mode : Push & hold the on/off button on the receiver module until the LED starts to flash, then release the button.
2. Push & hold the on/off button on the transmitter until the LED on the receiver module comes on constant. Release the on/off button. The transmitter is now learn,
3. Option : Learn another transmitter by repeating step #2. Note : The receiver module remains in learn mode as long as the LED is flashing.
4. To exit learn mode, push & release the on/off button on the receiver module. The light will change to constant on. The unit will also exit the learn mode upon 30 seconds of no activity.

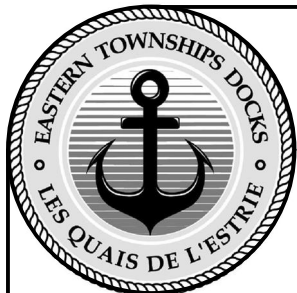

WWW.DOCKS.COM

51023500005

Systeme de commande hydraulique sans fil



P26

FONCTIONNEMENT :

- **Pour actionner l'émetteur, veuiller suivre cette séquence de réveil : On, Up, Down, Down.** Le témoin bleu sur le haut devrait s'allumer. L'émetteur devrait être à Off lorsque l'unité n'est pas utilisée. L'émetteur comporte une fonction de temporisation qui le met automatiquement à l'arrêt après un délai d'inactivité d'une minute par souci de sécurité. Il suffit d'appuyer sur le bouton On/Off pour le remettre en marche.
- **Pour lever le bateau, appuyer sur le bouton Extend de l'émetteur et le garder enfoncé. Appuyer sur le bouton Retract et le garder enfoncé pour baisser le bateau.**
- **L'interrupteur qui se trouve sur le module récepteur fonctionne de la même façon que les boutons de l'émetteur.**

APPRENTISSAGE DE L'ÉMETTEUR :

- 1) **Pour entrer le mode Apprentissage : appuyer sur le bouton On/Off du module récepteur et le garder enfoncé jusqu'à ce la DEL commence à clignoter, puis relâcher le bouton.**
- 2) **Appuyer sur le bouton On/Off de l'émetteur et le garder enfoncé jusqu'à ce que la DEL du module récepteur cesse de clignoter et reste allumé. Relâcher le bouton On/Off.**
« L'apprentissage » de l'émetteur est maintenant terminé.
- 3) **Option : Pour effectuer l'apprentissage d'un autre émetteur, répéter les étapes 1 et 2. Note : Le module récepteur quitte le mode « apprentissage » après que l'apprentissage de chaque émetteur est terminé. On peut effectuer l'apprentissage d'un maximum de 8 émetteurs.**
- 4) **Pour effacer tous les émetteurs du module récepteur : appuyer sur le bouton On/Off du module récepteur et le garder enfoncé pendant 10 secondes.**



WWW.DOCKS.COM

51023500005

Hydraulic wireless control system



Operation;

- To activate the transmitter, please use this wake sequence : **on, up, down, down**. The blue light on the top should turn on. The transmitter should be in the off position when the unit is not in use. This transmitter has a safety time-out feature. When the unit was active and then not used in 1 minute it will automatically turn off. Just hit the on/off button to turn it back on.
- On the transmitter, depress & hold the extend button to raise the boat. Depress and hold the retract button to lower the boat.
- The switch mounted on the receiver module will function the same as the transmitter buttons.

How to learn a transmitter;

1. Enter learn mode : Push & hold the on/off button on the receiver module until the LED starts to flash, then release the button.
2. Push & hold the on/off button on the transmitter until the LED on the receiver module comes on constant. Release the on/off button. The transmitter is now learn,
3. Option : Learn another transmitter by repeating step # 1 & #2. Note : The receiver module exits the learn mode after each transmitter is learned.
4. To clear all transmitters out of the receiver module : push & hold the on/off button on the receiver module for 10 seconds.